

GUIDAGE A GALET

Chariot X, Y

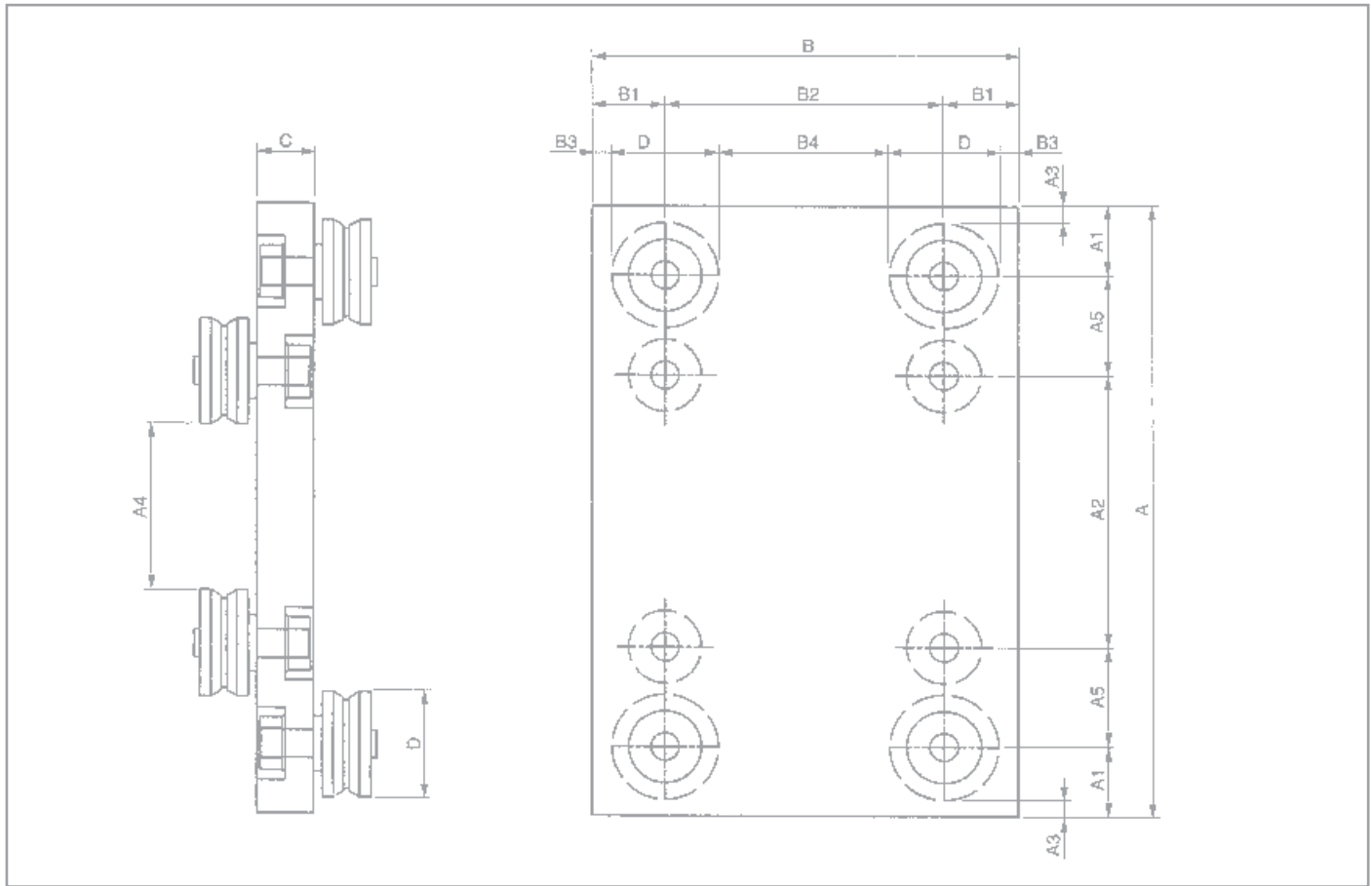
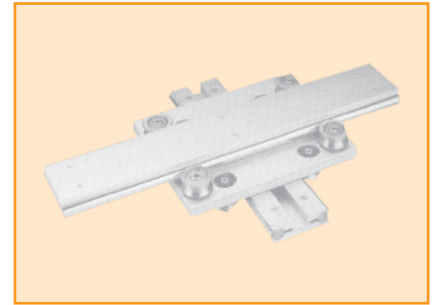

Monorail

Douille à billes anti-rotation

Douille à billes

Tables et modules

Type	Dimensions en mm															Poids (kg)	
	A	A1	A2	A3*	A4*	A5	B	B1	B2	B3*	B4*	C	d	D	D1	Acier	Alu
MC106	165	18,5	83	7,5	61	22,5	120	18,5	83	8,5	61	10	6	22	16	1,4	0,5
MC208	200	25	90	10	60	30	140	25	90	10	60	15	8	30	20	3,2	1
MC208 R	200	25	90	10	60	30	140	25	90	10	60	20	10	30	26	4	1,4
MC210	220	25	98	5,5	59	36	150	26	98	6,5	59	20	10	39	26	4,6	1,7
MC312	250	22	126	2	86	40	180	27	126	7	86	20	12	40	30	6,3	2,2
MC316	250	22	126	2	86	40	180	27	126	7	86	25	16	40	36	7,9	2,8
MC416	320	40	140	11,5	83	50	200	30	140	1,5	83	25	16	57	36	12,5	4,6
MC420	320	40	140	11,5	83	50	200	30	140	1,5	83	25	20	57	42	12,5	4,6

Les chariots X, Y permettent de réaliser des mouvements sur deux axes en utilisant tous les composants standards. Pour ces chariots aussi, nous sommes en

mesure d'exécuter des versions spéciales sur mesure pour permettre de monter des motoréducteurs, des cylindres pneumatiques, des vis trapézoïdales, etc...

Guidage à galet

Systèmes vis-écrou à billes

GUIDAGE A GALET

Dimensions des rails

Longueur de fabrication : 6 mètres

Option : axes inox ou chromés

S10

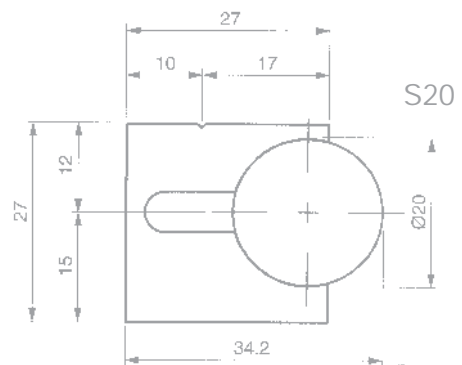
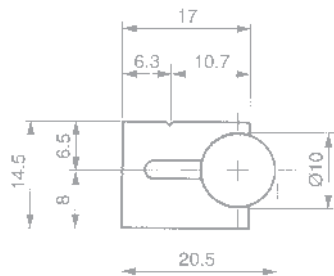

D10

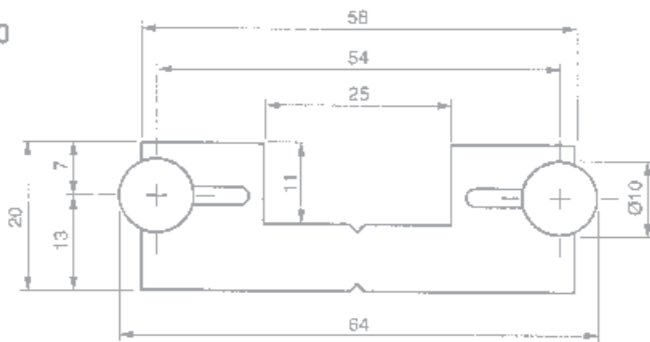

Type	Poids par mètre (Kg)
D10	3
D20	8,3
G20	10,5

D20

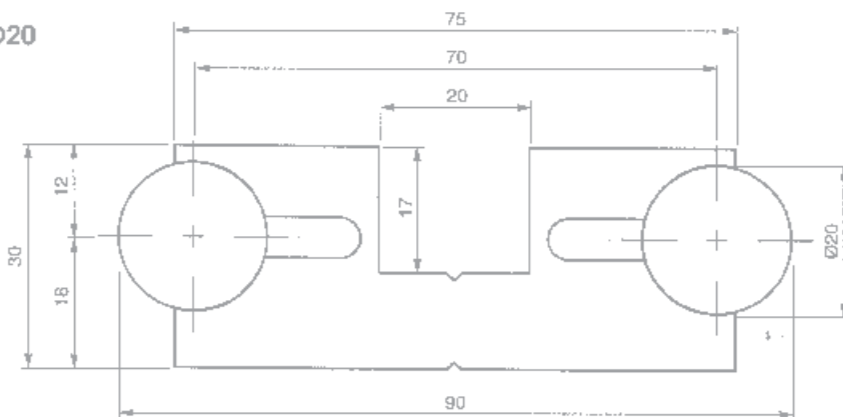

ECHELLE 1 : 1

G20

